

# Grundverkabelung der Anlage



- diese Seite zeigt noch die alte Anlage mit analogem Mischpult. Das Digitalmischpult Allen&Heath SQ-6 ist zwar als so genanntes "Drop-In-Replacement" eingesetzt worden und versorgt vorerst auch noch die Bühne mit klassischem Monitoring, allerdings ist der Drummer bereits auf Kopfhörer-Monitoring (mit eigenem Mono-Mix aus dem Mischpult, Aux3/DrumsM) umgestellt. Die Band soll sich bald an Kopfhörer-Monitoring via Allen & Heath ME-1 Mixern gewöhnen.

## Übersichtszeichnungen

Hier sind einige Übersichtszeichnungen zur aktuellen Verkabelung (schematisch) sowie Überlegungen für die Zukunft. Die Bilder sind in [Draw.io](#) erstellt und enthalten die Quelldatei. Dadurch können sie zum Bearbeiten geöffnet werden - danach müssen sie erneut als PNG exportiert werden: Rahmenbreite 10, Größe "Diagramm", "Kopie meines Diagramms einfügen"<sup>1)</sup>

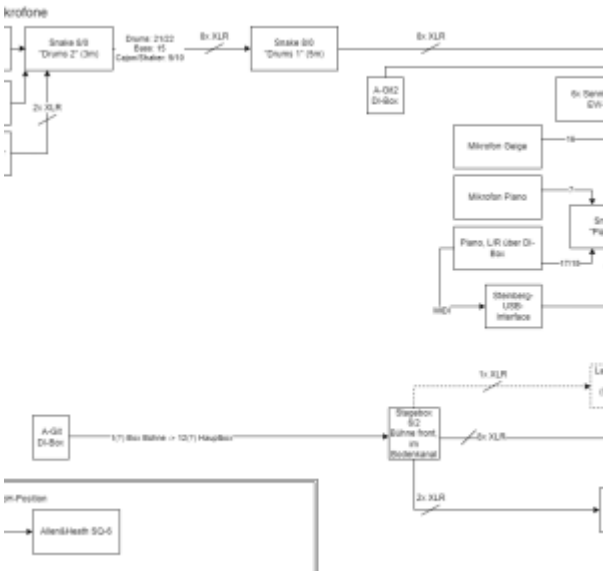

01-uebersicht Verkabelung Mikros Und Instrumente.drawio

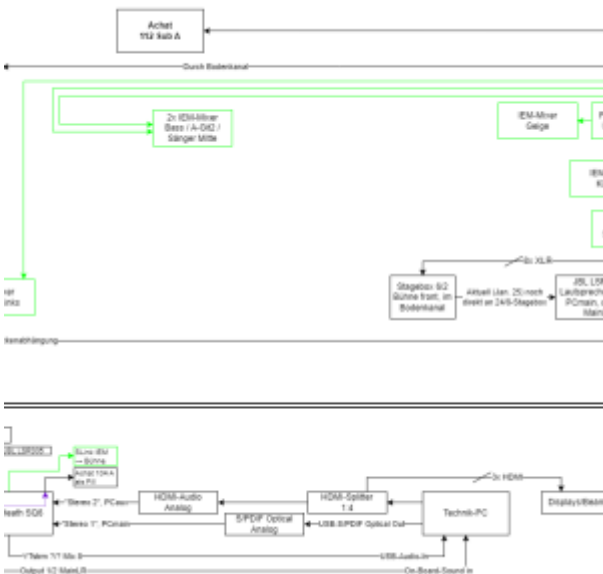

## 02-uebersicht Pa Monitor Stand 10-2024.drawio

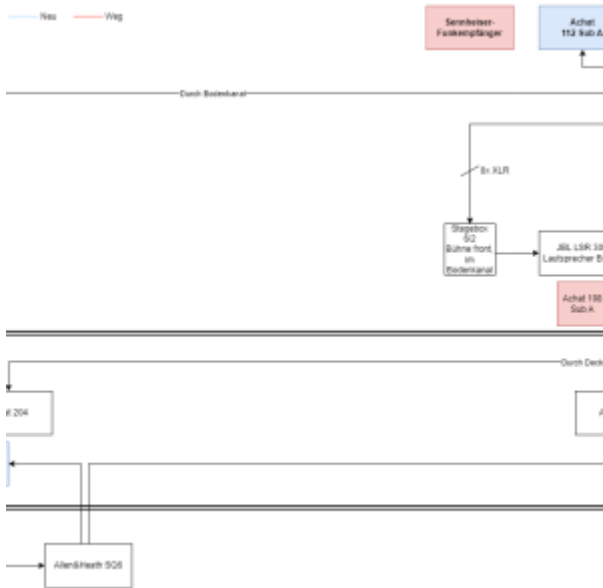

## 03-uebersicht Pa Monitor Erweiterung Top-amp Und Subwoofer.drawio

### Notizen zu den Übersichtszeichnungen

In den Schematischen Darstellungen sind die einzelnen Elemente sind grob in einer Draufsicht der Bühne platziert. "FOH-Position" meint die Technik-Ecke.

1. Verkabelung von Mikrofonen und Instrumenten
2. Verkabelung von Lautsprechern/Monitoren sowie Pult, Technik-PC und dem so genannten Siderack.
3. Plan, den DSP von der Bühne in die Technischecke zu verlagern, damit man ihn zum programmieren leichter mit dem PC verbinden kann. Ob die Verkabelung von Bass/E-Git-Verstärker noch relevant ist, weiß ich nicht, auch bei der Umwidmung des grafischen Equalizers bin ich mir nicht sicher - alleine, weil dann noch ein Adapter gelötet werden muss, um den Aufnahmeweg "Predigt" wie gewohnt weiter nutzen zu können.
4. Überlegungen, einen weiteren 12"-Subwoofer anzuschaffen, damit sie gemeinsam weniger Laut und "angestrengt" sein können.  
Ob es wirklich einen nützlichen Effekt hat, die Top-Teile direkt mit einem stärkeren Verstärker anstatt wie bisher am 8"-Subwoofer zu betreiben, will ich vorher mal testen. Eigentlich bietet der 8"-Subwoofer nicht genug Leistung für die Lautsprecher, ich weiß aber nicht, ob sich das merklich auf den Klang auswirkt, wenn die Lautstärke nicht in irgendeinen Grenzbereich kommt.
5. Ideen für neues Mischpult und In-Ear-Monitoring-Varianten werden noch gezeichnet.

## Multicore

Zwischen Bühne und Mischpult ist ein Multicore-Kabel verlegt, welches bis zu 24 Signale von der Bühne zum Pult und bis zu 8 Signale in Gegenrichtung transportiert. Die Kanalbezeichnungen (1-24, A-F) an der Stagebox auf der Bühne stehen jeweils oberhalb der Buchse.

## Lautsprecher/PA

Zwei der "Rückkanäle" des Multicore werden von der Stagebox zu einem Gerät (DSP) geführt, welches das Signal für die Verteilung auf die "normalen" Lautsprecher und den separaten Subwoofer aufbereitet. Der Subwoofer bekommt einen Mono-Mix der Tiefbass-Anteile, alles über ca. 80-120Hz wird zur 2.1-Anlage geschickt, wo sich wiederum ein kleinerer Subwoofer sich selbst um die tieferen Anteile kümmert und über den integrierten Verstärker die höheren Anteile an die Top-Teile sendet.

## DSP

Der erwähnte DSP wird zur Konfiguration per USB-Kabel an einem Windows-Rechner angeschlossen, dann kann man mit einem Programm Einstellungen vornehmen. Hier die Produktseite bei Thomann mit Anleitung und Programmdownload: [https://www.thomann.de/de/the\\_t.racks\\_dsp\\_4x4\\_mini.htm](https://www.thomann.de/de/the_t.racks_dsp_4x4_mini.htm)

## Monitorwege

### AUX1 (Am Mischpult)

[the box pro Achat 104 A](#) von Thomann dient als Front-Links-Monitor. Ist in der Traverse vor der Bühne aufgehängt.

### AUX2 (Am Mischpult)

[the box pro Achat 104 A](#) von Thomann dient als Front-Rechts-Monitor. Ist in der Traverse vor der Bühne aufgehängt.

### AUX3 (Am Mischpult)

Ein alter [the box MA8/2 CL Aktiv-Monitor](#) dient als Monitor für den Schlagzeuger

### AUX4 (Am Mischpult)

Ein "JBL LSR 305"-Monitor auf einem Stativ fürs Klavier.

1)



Screenshot der Exporteinstellungen:

Last update: 2024/07/09 22:43  
technik-team:grundverkabelung\_der\_anlage:start [https://www.doku.fpgclz.de/doku.php/technik-team:grundverkabelung\\_der\\_anlage:start?rev=1720557832](https://www.doku.fpgclz.de/doku.php/technik-team:grundverkabelung_der_anlage:start?rev=1720557832)

---

From:  
<https://www.doku.fpgclz.de/> - **Wiki der Kirche am Ostbahnhof in Clausthal-Zellerfeld**

Permanent link:  
[https://www.doku.fpgclz.de/doku.php/technik-team:grundverkabelung\\_der\\_anlage:start?rev=1720557832](https://www.doku.fpgclz.de/doku.php/technik-team:grundverkabelung_der_anlage:start?rev=1720557832)

Last update: **2024/07/09 22:43**

