

Grundverkabelung der Anlage

Übersichtszeichnungen

Hier sind einige Übersichtszeichnungen zur aktuellen Verkabelung (schematisch) sowie Überlegungen für die Zukunft. Die Bilder sind in [Draw.io](https://draw.io) erstellt und enthalten die Quelldatei. Dadurch können sie zum Bearbeiten geöffnet werden - danach müssen sie erneut als PNG exportiert werden: Rahmenbreite 10, Größe "Diagramm", "Kopie meines Diagramms einfügen"¹⁾

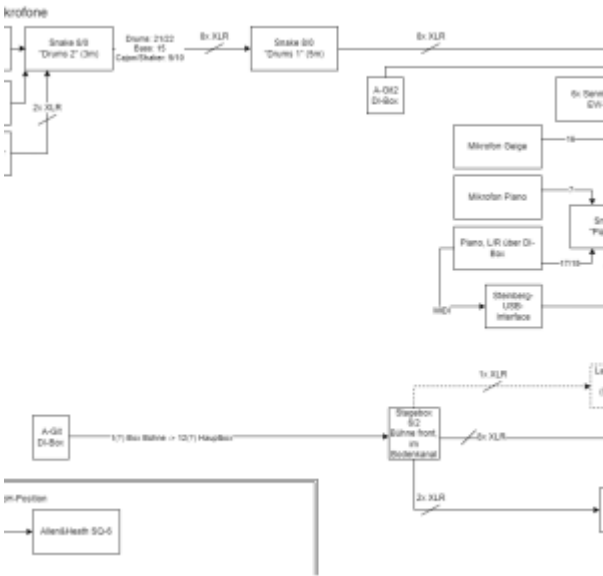

01-uebersicht Verkabelung Mikros Und Instrumente.drawio

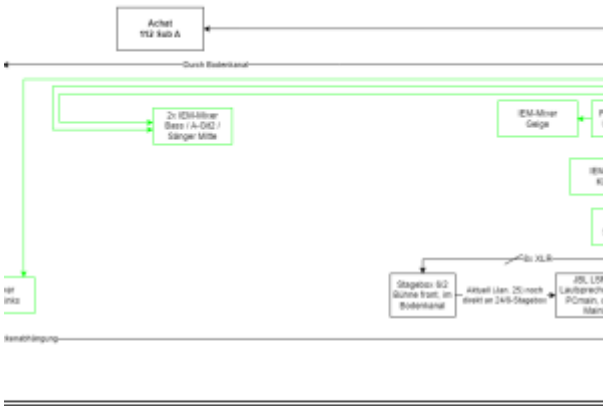

02-uebersicht Pa Monitor Stand 10-2024.drawio

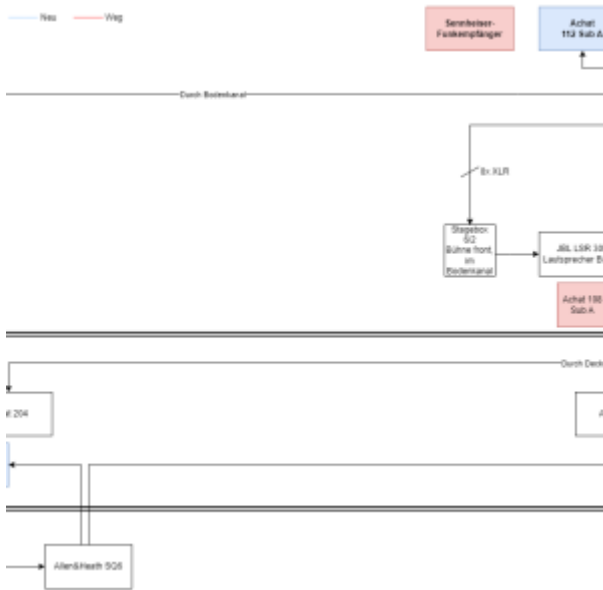

03-uebersicht Pa Monitor Erweiterung Top-amp Und Subwoofer.drawio

Notizen zu den Übersichtszeichnungen

In den Schematischen Darstellungen sind die einzelnen Elemente sind grob in einer Draufsicht der Bühne platziert. "FOH-Position" meint die Technik-Ecke.

1. Verkabelung von Mikrofonen und Instrumenten
2. Verkabelung von Lautsprechern/Monitoren sowie Pult und Technik-PC.
3. Überlegungen, einen weiteren 12"-Subwoofer anzuschaffen, damit sie gemeinsam weniger Laut und "angestrengt" sein können.

Ob es wirklich einen nützlichen Effekt hat, die Top-Teile direkt mit einem stärkeren Verstärker anstatt wie bisher am 8"-Subwoofer zu betreiben, will ich vorher mal testen. Eigentlich bietet der 8"-Subwoofer nicht genug Leistung für die Lautsprecher, ich weiß aber nicht, ob sich das merklich auf den Klang auswirkt, wenn die Lautstärke nicht in irgendeinen Grenzbereich kommt. Es sollen auch ehemalige Monitore als so genannte "Fills"/"Delay Line" eingesetzt werden.

Multicore

Zwischen Bühne und Mischpult ist ein Multicore-Kabel verlegt, welches bis zu 24 Signale von der Bühne zum Pult und bis zu 8 Signale in Gegenrichtung transportiert. Die Kanalbezeichnungen (1-24, A-F) an der Stagebox auf der Bühne stehen jeweils oberhalb der Buchse.

Lautsprecher/PA

Drei der "Rückkanäle" des Multicore werden für die Verbindung vom Pult zu den "normalen" Lautsprechern und dem separaten Subwoofer verwendet. Der Subwoofer bekommt einen Mono-Mix der Tiefbass-Anteile, alles über ca. 80-120Hz wird zur 2.1-Anlage geschickt, wo sich wiederum ein kleinerer Subwoofer sich selbst um die tieferen Anteile kümmert und über den integrierten Verstärker die höheren Anteile an die Top-Teile sendet.

DSP

Der erwähnte DSP wird zur Konfiguration per USB-Kabel an einem Windows-Rechner angeschlossen, dann kann man mit einem Programm Einstellungen vornehmen. Hier die Produktseite bei Thomann mit Anleitung und Programmdownload: https://www.thomann.de/de/the_t.racks_dsp_4x4_mini.htm

Monitorwege

AUX1 (Am Mischpult)

[the box pro Achat 104 A](#) von Thomann dient als Front-Links-Monitor. Ist in der Traverse vor der Bühne aufgehängt.

AUX2 (Am Mischpult)

[the box pro Achat 104 A](#) von Thomann dient als Front-Rechts-Monitor. Ist in der Traverse vor der Bühne aufgehängt.

AUX3 (Am Mischpult)

Ein alter [the box MA8/2 CL Aktiv-Monitor](#) dient als Monitor für den Schlagzeuger

AUX4 (Am Mischpult)

Ein "JBL LSR 305"-Monitor auf einem Stativ fürs Klavier.

1)



Screenshot der Exporteinstellungen:

From:
<https://www.doku.fpgclz.de/> - Wiki der Kirche am Ostbahnhof in Clausthal-Zellerfeld

Permanent link:
https://www.doku.fpgclz.de/doku.php/technik-team:grundverkabelung_der_anlage:start?rev=1736333732

Last update: 2025/01/08 11:55

